

Zmluva o dielo č.01/ 07/2023

uzatvorená medzi zmluvnými stranami v zmysle ust. § 536 a nasl. zákona č. 513/1991 Zb. Obchodný
zákoník v znení neskorších predpisov
(ďalej len „zmluva“)

I. ZMLUVNÉ STRANY

- 1.1 Objednávateľ:** **Obec Nižná Polianka**
Sídlo: Obec Nižná Polianka 47, 086 36
Štatutárny zástupca: **Mgr. Ján Cundra, starosta obce** Zástupca
na rokovanie
o veciach zmluvných:
technických: Mgr. Ján Cundra, starosta obce
- IČO: 00322423
DIČ: 202062330
IČ DPH: Obec Nižná Polianka nie je platcom DPH
Bankové spojenie: Prima banka Slovensko
IBAN: SK07 5600 0000 0036 1766 5014
Telefón: + 421 54 / 4799128
Fax:
e - mail: podatelna@obecniznapolianka.sk
(ďalej len „objednávateľ“)
- 1.2 Zhotoviteľ:** **Obecný podnik Nižná Polianka s. r. o.**
Štatutárny orgán : Ing. Ivana Korbová
- Zápis v registri : Obchodný register Okresného súdu Prešov, oddiel: Sro, vložka č.
3175/P
- Sídlo : Nižná Polianka 47, 086 36 Nižná Polianka
- Zástupca na rokovanie
o veciach zmluvných: Ing. Ivana Korbová
technických: Ing. Ivana Korbová
- IČO: 48252981
DIČ: 2120106329
IČ DPH: SK2120106329
Bankové spojenie: Prima banka Slovensko a.s.
IBAN: SK88 5600 0000 0036 7806 4001
Telefón: 0915879158
e – mail: obecnypodniknizapoliankasro@gmail.com
(ďalej len „Zhotoviteľ“)

II. VÝCHODISKOVÉ PODKLADY A ÚDAJE

- 2.1 Podkladom pre uzavretie zmluvy je ponuka zhotoviteľa predložená v rámci verejného obstarávania v zmysle zákona o verejnom obstarávaní č. 343/2015 Z.z. v znení neskorších predpisov na zákazku, ktorá je predmetom zmluvy.
- 2.2 Predmet zákazky: **„Náučný chodník na poľsko-slovenskej hranici“**
Program: **Program cezhraničnej spolupráce Interreg V-A Poľsko – Slovensko 2014-2020**
Názov projektu: **Zachrániť pred zabudnutím – posilňovanie cezhraničného dedičstva revitalizáciou cintorínov z I. svetovej vojny poľsko-slovenského pohraničia**
Kód projektu: **PLSK.01.01.00-12-0159/17-00**

III. PREDMET PLNENIA ZMLUVY A KOMPLEXNOSŤ DODÁVKY

- 3.1 Zhotoviteľ sa zaväzuje, že za podmienok dohodnutých v tejto zmluve zhotoví pre objednávateľa dielo: Náučný chodník na poľsko-slovenskej hranici v zmysle predloženej ponuky uchádzača a príloh definovaných v bode 3.2.
- 3.2 Zhotoviteľ vykoná dielo podľa:
Príloha č.1 – Výkres Turistické značenie
Príloha č.2 – Chodník_vykaz vymer
Príloha č.3 – Špecifikácia infopanel
Príloha č.4 – Vizualizácia lavička
Príloha č.5 – Výkres lavičky
Príloha č.6 – Mapa Náučný chodník
- 3.3 Dielom sa rozumie súhrn všetkých materiálov, stavebných hmôt a dielcov, výrobkov, prác a výkonov, strojov a zariadení špecifikovaných v prílohách uvedených v bode 3.2.
- 3.4 Zhotoviteľ sa zaväzuje vykonať dielo v rozsahu a za podmienok dohodnutých v tejto zmluve na profesionálnej úrovni s odborne spôsobilými osobami, vo vlastnom mene, na vlastnú zodpovednosť a nebezpečenstvo, pričom bude rešpektovať všetky zákony, právne predpisy a normy platné na území Slovenskej republiky, a tiež rozhodnutia príslušných dotknutých orgánov.
- 3.5 Objednávateľ sa zaväzuje, že dokončené dielo prevezme a zaplatí za jeho zhotovenie dohodnutú cenu, ak dielo nebude vykazovať nedostatky, ktoré môžu mať zásadný vplyv na jeho prevádzkovanie.

IV. ČAS PLNENIA

- 4.1 Zhotoviteľ sa zaväzuje zhotoviť predmet zmluvy vymedzený v článku III.
Ukončenie diela: **do 11.8.2023**

Povinnosť zhotoviteľa zhotoviť dielo sa považuje za splnenú protokolárnym odovzdaním a prevzatím celého diela.

- 4.2 Ak zhotoviteľ pripraví dielo alebo jeho dohodnutú časť na odovzдание pred dohodnutým termínom, zaväzuje sa objednávateľ toto dielo prevziať aj v skoršom ponúknutom termíne, bez nároku zhotoviteľa na finančné zvýhodnenie.
- 4.3 Pre zabezpečenie riadneho a včasného plnenia podľa tejto zmluvy zhotoviteľ požaduje a objednávateľ sa zaväzuje odovzdať zhotoviteľovi podklady potrebné na začatie diela ako sú napríklad stavebné povolenie, resp. ohlásenie drobnej stavby, vyjadrenia dotknutých orgánov štátnej správy, vyjadrenia správcov inžinierskych sietí, ak je to relevantné.
- 4.4 Zhotoviteľ je povinný bez meškania informovať objednávateľa o vzniku akejkoľvek udalosti, ktorá by mohla mať vplyv na kvalitu a lehotu zhotovenia diela.

V. CENA DIELA

- 5.1 Cena za zhotovenie predmetu zmluvy v rozsahu čl. III. je stanovená dohodou zmluvných strán, v súlade so zákonom č. 18/1996 Z.z. o cenách v znení neskorších predpisov, vyhláškou MF SR č. 87/1996 Z.z., ktorou sa vykonáva zákon NR SR č. 18/1996 Z.z. o cenách v znení neskorších predpisov, je doložená ponukou zhotoviteľa, ktorú vyhotovil zhotoviteľ. Takto dohodnutá cena je pre zhotoviteľa záväzná a predstavuje sumu:

cena bez DPH 5 398,50 €

DPH (20,00 %) 1 079,70 €

cena vrátane DPH 6 478,20 €

(Slovom: šesťtisícštyristosedemdesiatosem a 20 centov)

- 5.2 Cena diela podľa bodu 5.1 je konečná a záväzná a zahŕňa všetky náklady zhotoviteľa na riadne vykonanie diela dohodnutého v čl. III. tejto zmluvy
- 5.3 Všetky práce na diele, ktorých sa zmluva týka, budú uhradené na základe záväzných jednotkových cien a skutočne zrealizovaných dodávok a prác, odsúhlasených a potvrdených objednávateľom.

- 5.4 Cena pokrýva celý zmluvný záväzok a všetky náležitosti a veci nevyhnutné na riadne vykonanie a odovzdanie predmetu zmluvy, ktoré umožnia objednávateľovi riadne nakladanie s odovzdaným predmetom zmluvy.
- 5.5 V prípade, že počas realizácie diela nastane potreba zmeny použitých materiálov, konštrukcií a druhov stavebných prác oproti podmienkam zadefinovaným vo výzve na predloženie ponuky a jej prílohách, musí byť každá zmena vopred odsúhlasená objednávateľom.
- 5.6 Použitie ekvivalentu oproti podmienkam zadefinovaným vo výzve na predloženie ponuky a jej prílohách pri realizácii diela podlieha predchádzajúcemu odsúhlaseniu objednávateľom. Bez odsúhlasenia nie je možné ekvivalent použiť resp. zabudovať.

VI. PLATOBNÉ PODMIENKY

- 6.1 Objednávateľ neposkytuje zhotoviteľovi finančné preddavky na predmet zmluvy.
- 6.2 Cena za dielo bude Zhotoviteľovi uhradená na základe faktúry vystavenej podľa skutočne vykonaných prác. Faktúru Zhotoviteľ predloží Objednávateľovi do 15. dňa v mesiaci nasledujúcom po mesiaci realizácie prác.
- 6.3 Zhotoviteľ musí svoje práce vyúčtovať overiteľným spôsobom. Podkladom pre vystavenie faktúry je súpis skutočne vykonaných druhov a množstiev prác zhotoviteľa, odsúhlasený a podpísaný objednávateľom. Súpis vykonaných prác je súčasťou faktúry, musí byť zostavený prehľadne. Prípadné zmeny a doplnky zmluvy je potrebné vo faktúre zvýrazniť a na požiadanie uviesť oddelene.
- 6.4 Lehota splatnosti faktúr za vykonané práce je 30 dní odo dňa ich doručenia objednávateľovi.
- 6.5 Zhotoviteľ zodpovedá za správnosť a úplnosť doručenej faktúry. Faktúra musí obsahovať náležitosti uvedené v § 74 zákona č. 222/2004 Z.z. o dani z pridanej hodnoty v znení neskorších predpisov, ako aj náležitosti dohodnuté touto zmluvou.
- Ďalej sa zmluvné strany dohodli, že predložená faktúra bude obsahovať aj údaje, ktoré nie sú uvedené v zákone o DPH, a to:
- a) číslo Zmluvy,
 - b) termín splatnosti faktúry,
 - c) forma úhrady,
 - d) označenie peňažného ústavu a číslo účtu, na ktorý sa má platba vykonať,
 - e) meno, podpis, odtlačok pečiatky a telefonické spojenie vystavovateľa faktúry,
 - f) prílohou faktúry bude dodací list/súpis vykonaných prác – súpis dodaných prác za fakturované obdobie s vyznačením jednotkovej ceny za fakturovanú položku (s DPH a bez DPH), počet jednotiek, celková cena (s DPH a bez DPH)
 - g) názov projektu, kód projektu
- 6.6 V prípade, že faktúra nebude obsahovať požadované náležitosti, zistia sa vecné alebo obsahové chyby či nejasnosti, objednávateľ je oprávnený vrátiť ich zhotoviteľovi na doplnenie resp. prepracovanie. V takom prípade začína plynúť nová lehota splatnosti doručením opravených faktúr objednávateľovi.
- 6.7 Platby za vykonané práce nemajú vplyv na záruky poskytované zhotoviteľom a neplatia ako doklad o prevzatí prác a dodávok.

VII. ZÁRUČNÁ DOBA - ZODPOVEDNOSŤ ZA VADY

- 7.1 Zhotoviteľ zodpovedá za to, že predmet zmluvy bude zhotovený podľa podmienok zadefinovaných vo výzve na predloženie ponuky a jej prílohách a podmienok zmluvy, a že minimálne počas záručnej doby bude mať vlastnosti dohodnuté v zmluve.
- 7.2 Zhotoviteľ zodpovedá za vady a nedorobky, ktoré predmet zmluvy bude mať v čase jeho odovzdania objednávateľovi. Za vady, ktoré sa prejavajú po odovzdaní diela zodpovedá zhotoviteľ iba vtedy, ak boli spôsobené porušením jeho povinností.
- 7.3 Zhotoviteľ nezodpovedá za vady diela, ktoré budú spôsobené použitím podkladov a vecí poskytnutých objednávateľom a zhotoviteľ ani pri vynaložení všetkej starostlivosti nemohol zistiť ich nevhodnosť alebo na ňu upozornil objednávateľa a ten na ich použitie trval.
- 7.4 Záručná doba je 60 mesiacov a začne plynúť odo dňa odovzdania a prevzatia diela objednávateľom. U zariadení, na ktoré výrobca dáva inú záručnú dobu uvedenú v záručnom liste, platí záručná doba udaná výrobcom, minimálne však 24 mesiacov. Pri odovzdaní diela zhotoviteľ odovzdá zoznam všetkých zariadení s kratšou zárukou ako 60 mesiacov, s uvedením záručnej doby danej výrobcom.
- 7.5 Zhotoviteľ sa zaväzuje pre prípad vady diela, že počas záručnej doby má objednávateľ právo požadovať a zhotoviteľ povinnosť bezplatne odstrániť vady.
- 7.6 Zhotoviteľ sa zaväzuje začať s odstraňovaním prípadných väd predmetu plnenia v zmysle tohto článku do 3 pracovných dní od uplatnenia oprávnenej reklamácie objednávateľa alebo nástupcu a vady odstrániť v čo najkratšom technicky možnom čase. Termín odstránenia väd dohodnú zmluvné strany písomne.
- 7.7 *Objednávateľ sa zaväzuje, že prípadnú reklamáciu vady diela uplatní bezodkladne po jej zistení písomnou formou do rúk oprávneného zástupcu zhotoviteľa podľa čl. I. tejto zmluvy.*
- 7.8 Ak zhotoviteľ neodstráni vady v dohodnutej lehote, objednávateľ má právo zabezpečiť ich odstránenie na náklady zhotoviteľa.
- 7.9 Vadou diela sa rozumie odchýlka v kvalite, rozsahu alebo parametroch stanovených projektovou dokumentáciou, touto zmluvou a všeobecne záväznými technickými normami a predpismi.
- 7.10 Nedorobkom sa rozumie nedokončená práca oproti projektu.
- 7.11 Havarijné stavy t.j. následky väd, ktorých odstránenie neznesie odklad, a za ktoré nesie zodpovednosť zhotoviteľ, je zhotoviteľ povinný odstrániť bezodkladne po ich nahlásení.

VIII. PODMIENKY VYKONANIA DIELA

- 8.1 Zhotoviteľ zhotoví dielo vo vlastnom mene, na svoje náklady a na vlastné nebezpečenstvo. Nebezpečenstvo škody na diele nesie na základe tejto zmluvy zhotoviteľ v rozsahu svojho predmetu plnenia.
- 8.2 Zhotoviteľ nesmie stavbu ako celok odovzdať na zhotovenie inému subjektu.

- 8.3 Objednávateľ odovzdá zhotoviteľovi miesto realizácie predmetu zmluvy pre vykonanie diela tak, aby zhotoviteľ mohol na ňom začať práce v súlade s podmienkami zmluvy. Súčasne s odovzdaním miesta realizácie predmetu zmluvy odovzdá objednávatel' zhotoviteľovi aj stavebné povolenie, resp. ohlásenie drobnej stavby a projektovú dokumentáciu potrebnú na vykonanie diela, ak je relevantné.
- 8.4 Objednávateľ odovzdá zhotoviteľovi vyjadrenia správcov inžinierskych sietí, orgánov štátnej správy a podmienky, za ktorých je možné vykonávať stavebné práce, ak je relevantné.
- 8.5 Súčasne s odovzdaním miesta realizácie predmetu zmluvy objednávatel' určí prístupové cesty pre vjazd na toto miesto.
- 8.6 Povolenie na dočasné užívanie verejných a iných plôch obstaráva zhotoviteľ a znáša aj prípadné poplatky.
- 8.7 Zhotoviteľ zabezpečí na svoje náklady obstaranie, dopravu a skladovanie všetkých materiálov, stavebných hmôt a dielcov, výrobkov, strojov a zariadení a ich presun zo skladu na miesto realizácie predmetu tejto zmluvy, ako aj stráženie staveniska, vrátane ostatných zariadení miesta realizácie predmetu tejto zmluvy.
- 8.8 Zhotoviteľ zabezpečí v celom rozsahu plnenie vyplývajúce z ustanovení nariadenia vlády SR č. 396/2006 Z. z. o minimálnych bezpečnostných a zdravotných požiadavkách na mieste realizácie predmetu zmluvy.
- 8.9 Zhotoviteľ v plnom rozsahu zodpovedá za bezpečnosť práce a technických zariadení pri realizácii diela v súlade s ustanoveniami vyhlášky Ministerstva práce, sociálnych vecí a rodiny SR č. 147/2013 Z. z., ktorou sa ustanovujú podrobnosti na zaistenie bezpečnosti a ochrany zdravia pri stavebných prácach a prácach s nimi súvisiacich a podrobnosti o odbornej spôsobilosti na výkon niektorých pracovných činností v znení neskorších predpisov.
- 8.10 Zhotoviteľ zodpovedá za zabezpečenie požiarnej ochrany v zmysle zákona č. 314/2001 Z.z. o ochrane pred požiarmi v znení neskorších predpisov a vyhlášky Ministerstva vnútra Slovenskej republiky č. 94/004 Z. z., ktorou sa ustanovujú technické požiadavky na protipožiarnu bezpečnosť pri výstavbe a pri užívaní stavieb, ako aj za zabezpečenie minimálnych bezpečnostných a zdravotných požiadaviek na stavenisko podľa nariadenia vlády SR č. 396/2006 Z. z. o minimálnych bezpečnostných a zdravotných požiadavkách na stavenisko.
- 8.11 V súvislosti s vykonávaním diela je zhotoviteľ povinný minimalizovať zásahy do životného prostredia, zachovávať a nepoškodzovať existujúcu faunu a flóru, v maximálnej miere využívať existujúce spevnené komunikácie a plochy. Pri pohybe techniky je nutné túto zabezpečiť proti únikom nebezpečných látok do okolitého prostredia.
- 8.12 V súlade so zákonom č. 79/2015 Z. z. o dopadoch a o zmene a doplnení niektorých zákonov v znení neskorších predpisov zhotoviteľ v plnom rozsahu zodpovedá za nakladanie s odpadmi, ktoré vznikli v súvislosti s realizáciou diela. Odpady zo stavebnej činnosti je zhotoviteľ povinný podľa možností separovať. Bežné odpady musia byť vyvezené na skládku, recyklovateľné odpady odovzdané na recykláciu a nebezpečné odpady musia byť likvidované prostredníctvom oprávnených organizácií.
- 8.13 Zhotoviteľ zodpovedá za to, že pri realizácii diela nepoužije materiál, o ktorom je v čase jeho použitia známe, že je škodlivý. Použité stavebné výrobky pri realizácii stavebného diela musia

spĺňať podmienky a požiadavky, uvedené v zákone č. 133/2013 Z. z. o stavebných výrobkoch a o zmene a doplnení niektorých zákonov v znení neskorších predpisov a v zákone č. 264/1999 Z. z. o technických požiadavkách na výrobky a o posudzovaní zhody a o zmene a doplnení niektorých zákonov v znení neskorších predpisov.

- 8.14 Zhotoviteľ zodpovedá za bezpečnosť a ochranu zdravia vlastných pracovníkov.
- 8.15 Zhotoviteľ zodpovedá za čistotu a poriadok na mieste realizácie predmetu zmluvy a prístupových cestách k nemu. Zhotoviteľ odstráni na vlastné náklady odpady, ktoré sú výsledkom jeho činnosti.
- 8.16 Objednávateľ zabezpečí možnosť napojenia na odber elektrickej energie a úžitkovej vody. Náklady na úhradu spotrebovaných energií hradí objednávateľ a sú súčasťou zmluvnej ceny podľa čl. V tejto zmluvy.
- 8.17 Objednávateľ zabezpečí všetky rozhodnutia orgánov štátnej správy potrebné pre vykonanie diela, ktoré je zhotoviteľ povinný rešpektovať, ak je relevantné.
- 8.18 Zhotoviteľ je povinný vyzvať objednávateľa na preverenie prác, ktoré v ďalšom postupe budú zakryté alebo sa stanú neprístupnými. Výzva mu musí byť doručená písomne najmenej 3 pracovné dni vopred.
- 8.19 Ak sa objednávateľ na preverenie prác v určenej lehote nedostaví, hoci bol na to riadne vyzvaný, je objednávateľ povinný uhrádzať náklady dodatočného odkrytia, pokiaľ také odkrytie požaduje. Ak sa však pri dodatočnom odkrytí zistí, že práce boli vykonané chybné, znáša náklady dodatočného odkrytia zhotoviteľ.
- 8.20 Objednávateľ je oprávnený kontrolovať vykonávanie diela. Ak zistia, že zhotoviteľ vykonáva dielo v rozpore so svojimi povinnosťami je objednávateľ oprávnený dožadovať sa toho, aby zhotoviteľ odstránil vady vzniknuté chybným vykonávaním diela a toto vykonával riadnym spôsobom. Ak tak zhotoviteľ neurobí ani v primeranej lehote mu na to poskytnutej a postup zhotoviteľa by viedol nepochybne k podstatnému porušeniu zmluvy, je objednávateľ oprávnený od zmluvy odstúpiť.
- 8.21 Objednávateľ môže na základe vlastného uváženia v priebehu plnenia zmluvy požiadať zhotoviteľa o predloženie atestu a certifikátu konkrétneho výrobku pred resp. počas jeho zabudovania.
- 8.22 Zhotoviteľ zabezpečí účasť svojich pracovníkov na preverovaní svojich prác a dodávok, ktoré vykonáva objednávateľ alebo iný zodpovedný zástupca objednávateľa a bez meškania vykoná opatrenia na odstránenie zistených nedostatkov a odchýlok od projektu.

IX. REALIZÁCIA A ODOVZDANIE DIELA

- 9.1 Objednávateľ má počas realizácie diela právo priebežnej kontroly, právo upozorniť zhotoviteľa na prípadné vady a odchýlky a právo požadovať v primeranej lehote odstránenie týchto nedostatkov.
- 9.2 Zhotoviteľ bezodkladne upozorní objednávateľa, na jeho prípadné nevhodné pokyny na zhotovenie diela. Prerušenie prác z tohto dôvodu nie je omeškaním na strane zhotoviteľa.

- 9.3 Nebezpečenstvo škody na diele, ako aj na veciach a materiáloch potrebných na zhotovenie diela znáša zhotoviteľ až do protokolárneho odovzdania diela objednávateľovi.
- 9.4 Zhotoviteľ je povinný zúčastňovať sa pracovných porád a kontrol na diele, ktoré v priebehu realizácie zvolá objednávateľ s tým, že ich presný termín mu bude písomne oznámený minimálne 5 pracovných dní vopred.
- 9.5 Zhotoviteľ vyzve objednávateľa na prevzatie diela, a to minimálne 10 pracovných dní vopred.
- 9.6 Zhotoviteľ odovzdá dokončené dielo a spíše s objednávateľom preberací protokol o odovzdaní a prevzatí diela.
- 9.7 Podmienkou odovzdania a prevzatia diela je úspešné vykonanie všetkých skúšok predpísaných osobitnými predpismi, záväznými normami a projektovou dokumentáciou. Doklady o týchto skúškach podmieňujú prevzatie diela, ak je relevantné.
- 9.8 Dielo bude zhotoviteľom odovzdané a objednávateľom prevzaté aj v prípade, že v preberacom protokole
- v zápise o odovzdaní a prevzatí diela budú uvedené vady a nedorobky, ktoré samy o sebe ani v spojení s inými nebránia plynulej a bezpečnej prevádzke (užívaniu). Tieto zjavné vady a nedorobky musia byť uvedené v preberacom protokole o odovzdaní a prevzatí diela so stanovením termínu ich odstránenia.
- 9.9 Prevzatím predmetu zmluvy prechádza vlastnícke právo a nebezpečenstvo škody na objednávateľa.

X. ZMLUVNÉ POKUTY A SANKCIE

- 10.1 Zmluvné strany si pre prípad porušenia povinností vyplývajúcich z tejto zmluvy dohodli zmluvné pokuty a sankcie.
- 10.2 Ak zhotoviteľ odovzdá dielo uvedené v čl. III bod 3.1 po lehote uvedenej v čl. IV bod 4.1, zaplatí zmluvnú pokutu vo výške 1 % z celkovej ceny diela vrátane DPH podľa čl. V bod 5.1 za každý kalendárny deň omeškania.
- 10.3 Ak objednávateľ neuhradí faktúru v dohodnutej lehote splatnosti, zaplatí zhotoviteľom vyúčtované úroky z omeškania vo výške rovnajúcej sa sadzbe podľa § 369 ods. 2 Obchodného zákonníka.
- 10.4 Ak zhotoviteľ nezačne s odstraňovaním vád v čase podľa čl. VII bod 7.6, zaplatí zmluvnú pokutu vo výške 100,- EUR za každý kalendárny deň omeškania.
- 10.5 Ak zhotoviteľ neodstráni vady v dohodnutom termíne podľa čl. VII bod 7.6, zaplatí zmluvnú pokutu vo výške 100,- EUR za každý kalendárny deň omeškania.
- 10.6 Zhotoviteľ zaplatí zmluvnú pokutu vo výške 100,- EUR za každý kalendárny deň, ak mešká s odstránením vád a nedorobkov uvedených v preberacom protokole o odovzdaní a prevzatí diela.
- 10.7 Lehota splatnosti faktúr, ktorými sa uplatňujú zmluvné pokuty je do 30 dní odo dňa ich doručenia.

- 10.8 Dojednaním zmluvnej pokuty nie je dotknutý nárok na náhradu škody, ktorá vznikla porušením zmluvnej povinnosti, na ktorú sa vzťahuje zmluvná pokuta.
- 10.9 Ak zhotoviteľ poruší ktorúkoľvek z povinností týkajúcu sa subdodávateľov vyplývajúcej z Čl. X tejto zmluvy (napr. neoznámenie zmeny subdodávateľa, nepredloženie dokladov preukazujúcich splnenie podmienok účasti podľa § 41 ods.1 písm. b) ZVO, alebo využitie subdodávateľa, ktorý nespĺňa podmienky podľa § 41 ods.1 písm. b) ZVO alebo povinnosť zápisu do registra partnerov verejného sektora), zaplatí zmluvnú pokutu vo výške 5% z ceny za dielo, za každé porušenie ktorejkoľvek z vyššie uvedených povinností a to aj opakovane.

XI. ZODPOVEDNOSŤ ZA ŠKODU

- 11.1 Zhotoviteľ sa zaväzuje vykonať s prihliadnutím na okolnosti prípadu všetky opatrenia, potrebné na odvrátenie škody alebo na jej zmiernenie.
- 11.2 Každá zmluvná strana, ktorá poruší povinnosť zo záväzkového vzťahu, je zodpovedná za škodu spôsobenú druhej strane.
- 11.3 Zmluvná strana, ktorá spôsobila škodu druhej zmluvnej strane spôsobom uvedeným v bode 11.2 zbaví sa zodpovednosti ak preukáže, že škoda bola spôsobená okolnosťou vylučujúcou zodpovednosť.
- 11.4 Ak vznikne škoda na vykonaných prácach a materiáloch v období, v ktorom je zhotoviteľ povinný sa o ne starať, zhotoviteľ odstráni škodu na vlastné náklady, aby vykonané práce a materiály boli uvedené do pôvodného stavu.
- 11.5 Ak vznikne škoda neoprávneným vstupom zhotoviteľa na pozemky tretích osôb alebo ich poškodením v dôsledku odobratia alebo skladovania zeminy alebo iných predmetov, príp. svojvoľným uzavretím ciest alebo porušením inžinierskych sietí, zodpovedá za túto škodu zhotoviteľ.
- 11.6 Zhotoviteľ zodpovedá za škodu na diele spôsobenú vlastným zavinením počas svojich pracovných postupov, pri odstraňovaní vád v rámci zodpovednosti za vady alebo záruky, ako aj za škodu spôsobenú tými, ktorých použil na realizáciu diela.

XII. ODSŤÚPENIE OD ZMLUVY

- 12.1 Zmluvné strany sa dohodli, že ak jedna zmluvná strana podstatne poruší zmluvné povinnosti dohodnuté v tejto zmluve, druhá zmluvná strana má právo odstúpiť od tejto zmluvy. Odstúpenie sa oznamuje doporučeným listom s účinkom ku dňu doručenia listu.
- 12.2 Za podstatné porušenie tejto zmluvy považujú:
- 12.2.1 odovzdanie diela ako celku na zhotovenie inému zhotoviteľovi
 - 12.2.2 vadné plnenie zhotoviteľa, ktoré napriek písomnému upozorneniu v primerane určenej lehote neodstránil,
 - 12.2.3 neplnenie harmonogramu výstavby, ktoré napriek písomnému upozorneniu v primerane určenej lehote neodstránil,
 - 12.2.4 omeškanie objednávateľa pri plnení si svojich finančných záväzkov vyplývajúcich mu z tejto zmluvy voči zhotoviteľovi o viac ako 30 dní.

XIII. KONTROLA

- 13.1. Zhotoviteľ je povinný strpieť výkon kontroly/auditov súvisiaceho s dodávanými stavebnými prácami kedykoľvek počas platnosti a účinnosti Zmluvy o poskytnutí nenávratného finančného príspevku, a to oprávnenými osobami na výkon tejto kontroly/auditov a poskytnúť im všetku potrebnú súčinnosť.
- 13.2 Oprávnené osoby na výkon kontroly/auditov v zmysle predchádzajúceho bodu tohto článku zmluvy sú najmä:
- a) Poskytovateľ a ním poverené osoby,
 - b) Riadiacim orgánom, Národným orgánom, Spoločným technickým sekretariátom a nimi poverené osoby,
 - c) Najvyšší kontrolný úrad SR, Úrad vládneho auditu, Certifikačný orgán a nimi poverené osoby,
 - d) Orgán auditu, jeho spolupracujúce orgány a osoby poverené na výkon kontroly/auditov,
 - e) Splnomocnení zástupcovia Európskej Komisie a Európskeho dvora audítorov,
 - f) Orgán zabezpečujúci ochranu finančných záujmov EÚ,
 - g) Osoby prizvané orgánmi uvedenými v písm. a) až f) v súlade s príslušnými právnymi predpismi SR a právnymi aktmi EÚ.

XIV. OSTATNÉ USTANOVENIA

- 14.1 Zhotoviteľ bude informovať objednávateľa o stave rozpracovaného diela na pracovných poradách, ktoré zvolá zhotoviteľ alebo objednávateľ podľa potreby.
- 14.2 Objednávateľ a zhotoviteľ sa zaväzujú, že obchodné a technické informácie, ktoré im boli zverené zmluvným partnerom nespriístupnia tretím osobám bez jeho písomného súhlasu, alebo tieto informácie nepoužijú pre iné účely, ako pre plnenie podmienok tejto zmluvy, s výnimkou poskytnutia informácií podľa zákona č. 211/2000 Z.z. o slobodnom prístupe k informáciám a o zmene a doplnení niektorých zákonov v znení neskorších predpisov.

XV. ZÁVEREČNÉ USTANOVENIA

- 15.1 Táto zmluva nadobúda platnosť dňom jej podpisu oboma zmluvnými stranami a účinnosť dňom nasledujúcim po dni jej zverejnenia na webovom sídle objednávateľa.
- 15.2 Meniť alebo dopĺňať obsah zmluvy je možné pri dodržaní § 18 zákona č. 343/2015 Z.z. o verejnom obstarávaní a o zmene a doplnení niektorých zákonov v znení neskorších predpisov, len formou písomných očíslovaných dodatkov, ktoré budú platné, ak budú riadne potvrdené a podpísané oprávnenými zástupcami oboch zmluvných strán a účinné dňom nasledujúcim po dni zverejnenia na webovom sídle objednávateľa.
- 15.3 Ak sa zmluvné strany v prípade rozporov ohľadne zmeny alebo zrušenia záväzku vyplývajúceho z tejto zmluvy nedohodnú, požiadajú jedna zo strán o rozhodnutie súd.
- 15.4 Zmluvné strany prehlasujú, že právne vzťahy neupravené touto zmluvou sa riadia obchodným zákonníkom platným pri podpise zmluvy obidvomi zmluvnými stranami a právnym poriadkom SR.
- 15.5 Zmluvné strany vyhlasujú, že túto zmluvu uzatvorili na základe vlastnej vôle, zmluva nebola

podpísaná v tiesni, za nápadne nevýhodných podmienok, zmluvu si prečítali, jej obsahu rozumejú a na znak súhlasu ju podpisujú. Podpis zmluvy je prejavom súhlasu s celým jej obsahom.

15.6 Neoddeliteľnou súčasťou tejto zmluvy je:

Príloha č.1 – Výkres Turistické značenie

Príloha č.2 – Chodník_vykaz vymer

Príloha č.3 – Špecifikácia infopanel

Príloha č.4 – Vizualizácia lavička

Príloha č.5 – Výkres lavičky

Príloha č.6 – Mapa Náučný chodník

15.7 Táto zmluva je vypracovaná v piatich vyhotoveniach, z ktorých tri si ponechá objednávatel' a dve zhotovitel'.

V Nižnej Polianke dňa 13.7.2023

Za objednávateľa:
Obec Nižná Polianka

Za zhotoviteľa:
Obecný podnik Nižná Polianka s.r.o.



.....

Mgr. Ján Cundra
starosta obce



**Obecný podnik
Nižná Polianka s.r.o.**
086 36 Nižná Polianka 47
IČO: 48252931

.....

Ing. Ivana Korbová
konateľ spoločnosti

Prílohy:

Príloha č.1 – Výkres Turistické značenie

Príloha č.2 – Chodník_vykaz vymer

Príloha č.3 – Špecifikácia infopanel

Príloha č.4 – Vizualizácia lavička

Príloha č.5 – Výkres lavičky

Príloha č.6 – Mapa Náučný chodník

Náučný chodník – trasa chodníka a turistická značka

Popis:

Náučný chodník bude vybudovaný na slovensko-poľskej hranici pri obci Becherov. Začiatok chodníka je na parkovisku na bývalom hraničnom priechode v smere od Bardejova na Gorlice. Trasa chodníka je dlhá cca 3 km a končí pri vojnovom cintoríne Nr. 46, ktorý projektoval známy slovenský architekt Dušan Jurkovič. Náučný chodník tvorí 6 informačných panelov a 6 lavičiek.

Obsahovo je náučný chodník zameraný na tému vojnových cintorínov z prvej svetovej vojny a osobnosť architekta Dušana Jurkoviča. Trasa chodníka bude značená turistickým značením podľa normy pre turistické značenie: STN 01 8025.

Príloha 1: Vzor turistickej značky

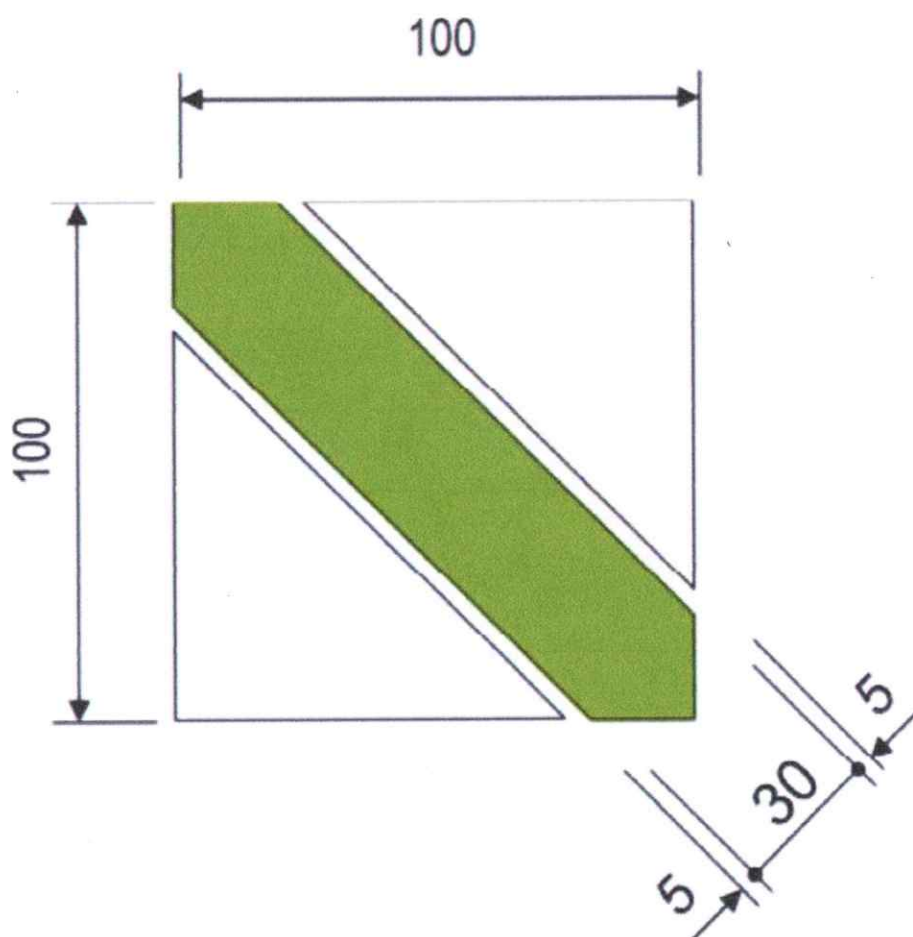

Príloha 2: Smerovník na osadenie turistickej značky

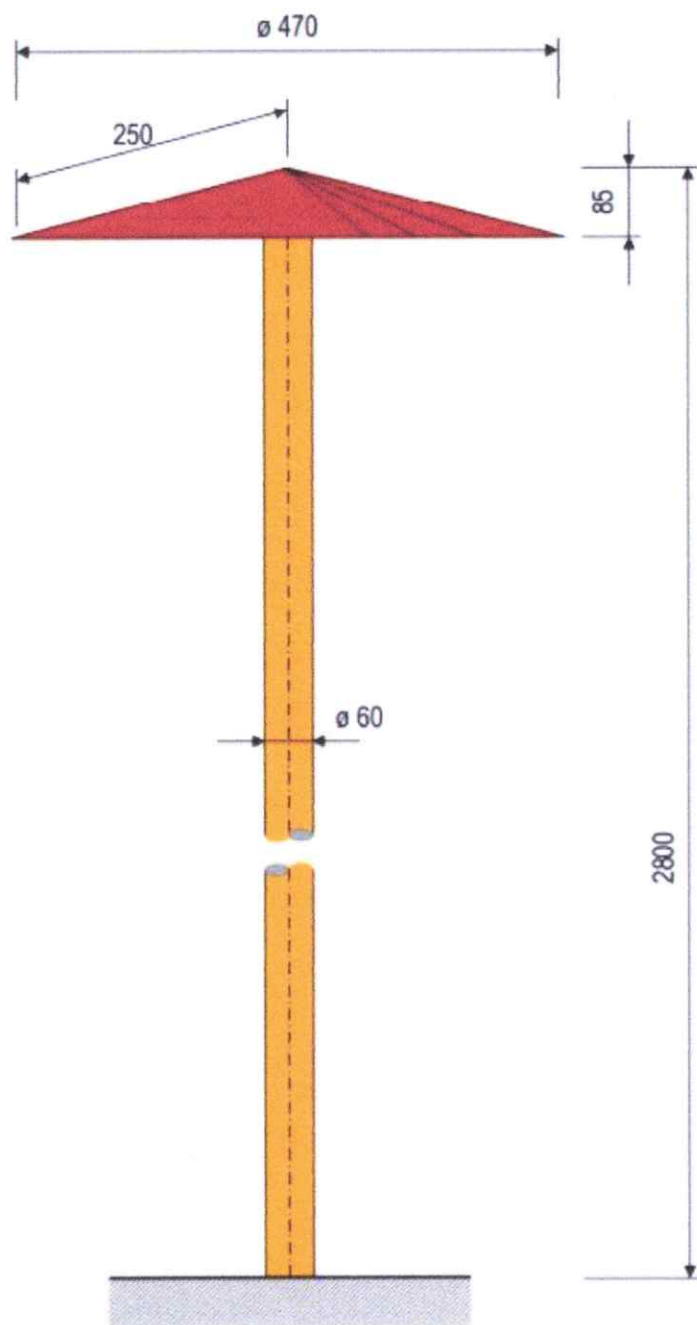

Príloha 3:

- *Smerové šípky*
- *Cedulka označujúca cieľ*

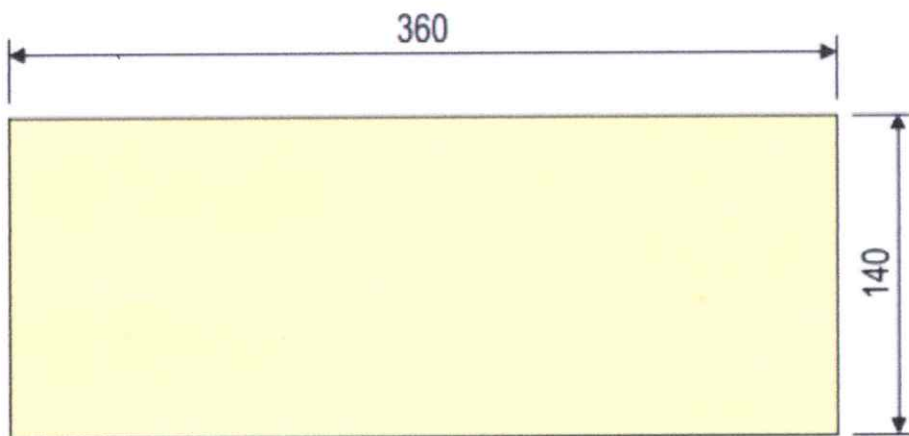
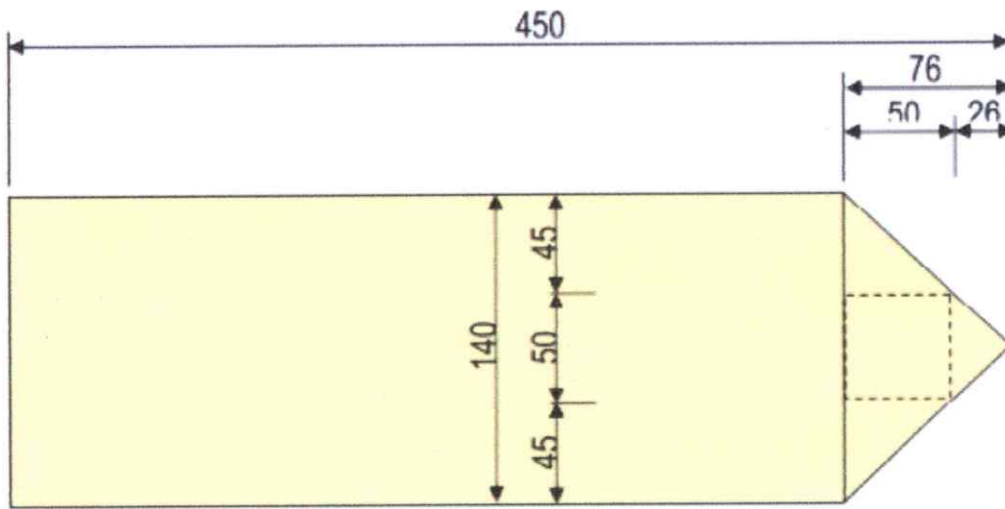

NÁUČNÝ CHODNÍK

Slepý výkaz výmer

P.č.	Popis	Jednotka	Množstvo
01	INFOPANEL (6 ks)		
01-1	Drevená konštrukcia pre infopanel (viď projekt)	ks	6
01-2	Dibonový panel 700/1000 mm s nalepenou grafikou	ks	6
02	LAVIČKY (6 ks)		
02-1	Masivný drevený trám 35/35/180 cm (dub/agát/červený smrek)	ks	6
02-2	Nohy z ocelevej pásoviny (viď projekt)	ks	12
02-3	Pásovina (180/10/0,5) s gravírovaným citátom (viď projekt)	ks	2
02-4	Základy z prostého betónu	m ³	0,9
* lavičky vyhotoviť v prevedení 2 ks s citátom a 4 ks štandard			

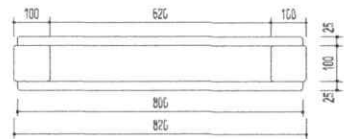

POHĽAD ZHORA

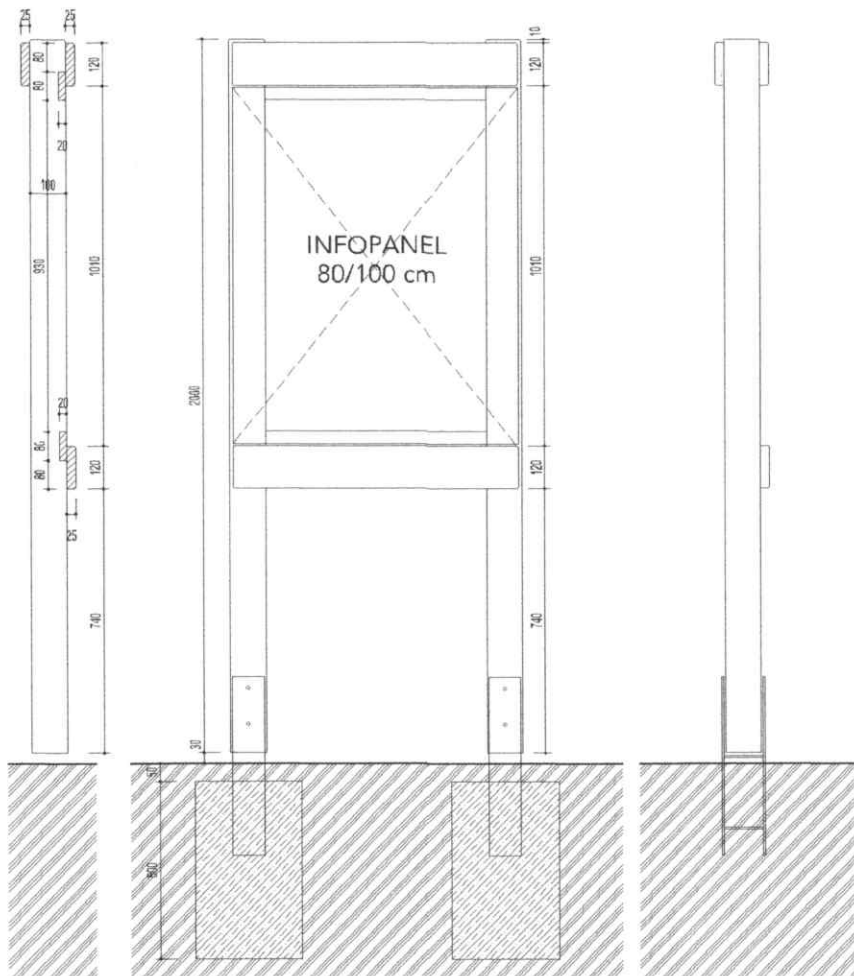

REZ

POHĽAD ČELNÝ

POHĽAD BOČNÝ

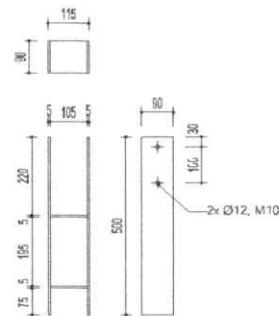

OCEĽOVÁ KOTVA

POZN:

POVRCHOVÁ ÚPRAVA:
DREVENÉ PRVKY 3 VRSTVY LAZÚRY ODTIEŇ TMAVÝ DUB
(SKONZULTOVAŤ S ARCHITEKTMI NA ZÁKLADE VZORKY).
OCEĽOVÉ KOTVY ZÁKLADNÁ FARBA + FINÁLNY NÁTER MATNÁ ČIERNA.

NA DREVEJ KONŠTRUKCII ZRAZIŤ HRANY S POLOMEROM 5 MM.

DREVENÚ KONŠTRUKCIU KOTVIŤ KU KOTVÁM ZÁVITOVÝMI TYČAMI.
KOTVY ZABETÓNOVAŤ DO PROSTÉHO BETÓNU.

INFOPANEL:
GRAFICKÝ NÁVRH NALEPENÝ NA DIBONDOVÝ PANEL 80/100 CM, PANEL KOTVIŤ K DREVU VRÚTMI.
GRAFICKÝ NÁVRH BUDE DODANÝ ARCHITEKTOM VO VHODNOM TLAČOVOM FORMÁTE PO KONZULTÁCIÍ S REALIZÁTOROM.

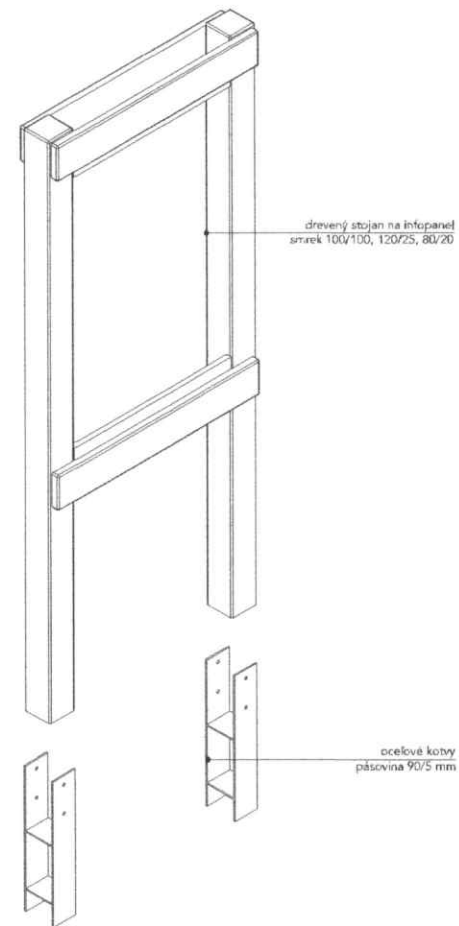

AXONOMETRIA

LEGENDA:

- POHĽADOVÝ BETÓN (POVRCHOVÚ ÚPRAVU KONZULTOVAŤ S ARCHITEKTMI)
- FIOSTÝ BETÓN
- KOVČOVÉ KONŠTRUKCIE (POVRCHOVÚ ÚPRAVU KONZULTOVAŤ S ARCHITEKTMI)
- PODKLADOVÉ ŠTRKOVÉ LÔŽKO FRAKCIE 8-32MM
- KASTILÝ TERÉN

POZNÁMKY:

- TÁTO DOKUMENTÁCIA NENAHRAĐZA VÝROBNÚ A DIELENSKÚ DOKUMENTÁCIU DODÁVATEĽA
- VYPRACOVANÚ DIELENSKÚ DOKUMENTÁCIU NUTNÉ SCHVAĽIŤ ARCHITEKTMI
- POVRCHOVÉ ÚPRAVY A KONŠTRUKCIE KONZULTOVAŤ, RESP. PREDLOŽIŤ VZORKY NA SCHVALENIE
- ROZMERY KONTROLOVAŤ NA STAVBE
- VŠETKY ZMENY A NEJASNOSTI KONZULTOVAŤ S ARCHITEKTMI

0 0.5 1m

±0,000=395,00 m n. m.

NÁZOV STAVBY:	NÍŽNÁ POLIANKA		ČASŤA:	01. 2022
VYPRACOVÁV:	Ing. arch. MAROŠ DROBNÁK Ing. arch. RADOSLAV HAMARA		MÁŠKA:	1:15
OBJEKT:	INFOPANEL		FORMÁT:	A3
			STUPEŇ:	REALIZAČNÁ DOKUMENTÁCIA

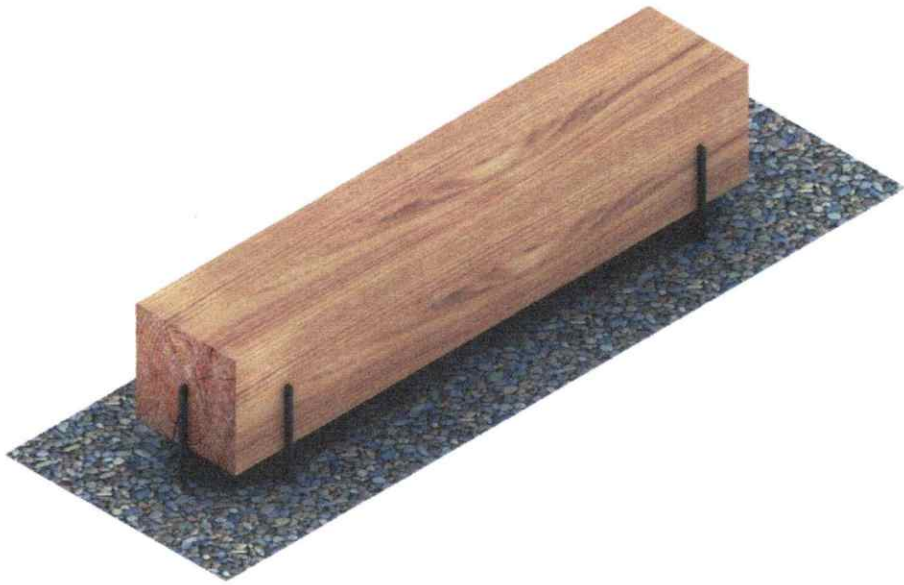

alternatíva s citátom
pásovina šírky 10 cm
kotvena na ocelové trne
do dreva na chemickú kotvu
pod 45° uhlom

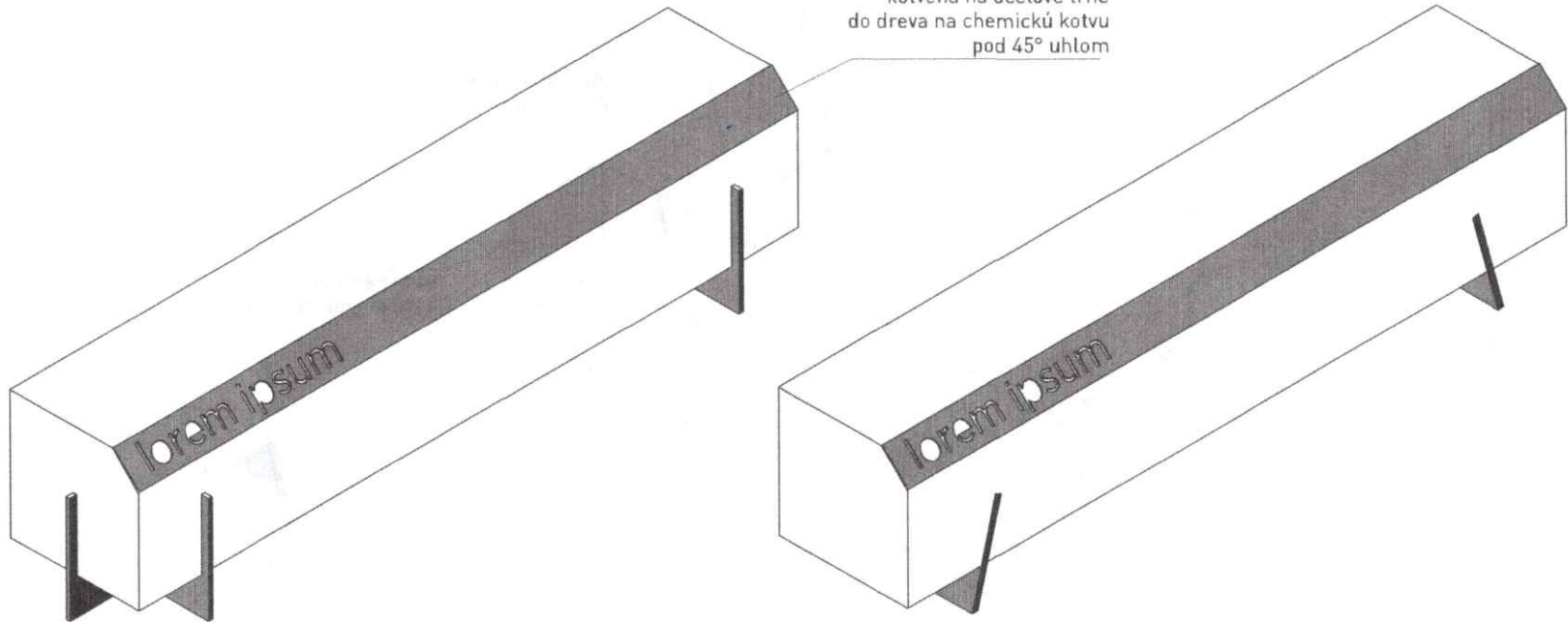

Čo: Návrh mobiliáru
Kde: obec Nižná Polianka
Od: Ing. arch. Maroš Drobňák
Ing. arch. Radoslav Hamara

Obsah: Lavička Mierka: 1:10
Variant citát Formát: A3 (420/297)

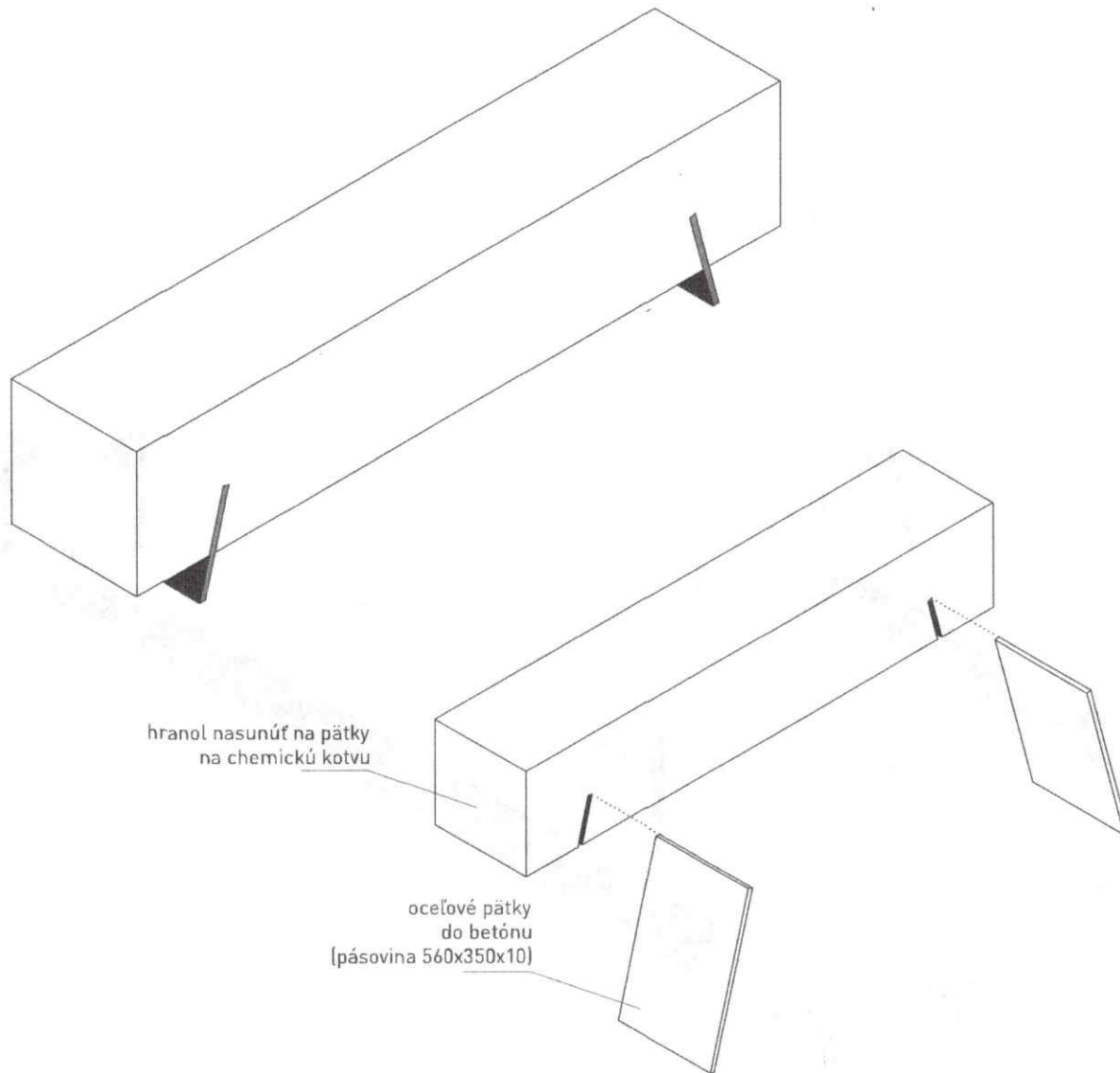

Čo:	Návrh mobiliáru
Kde:	obec Nižná Polianka
Od:	Ing. arch. Maroš Drobňák Ing. arch. Radoslav Hamara

Obsah:	Lavička var. 2	Mierka:	1:10
	Axonometria	Formát:	A3 (420/297)

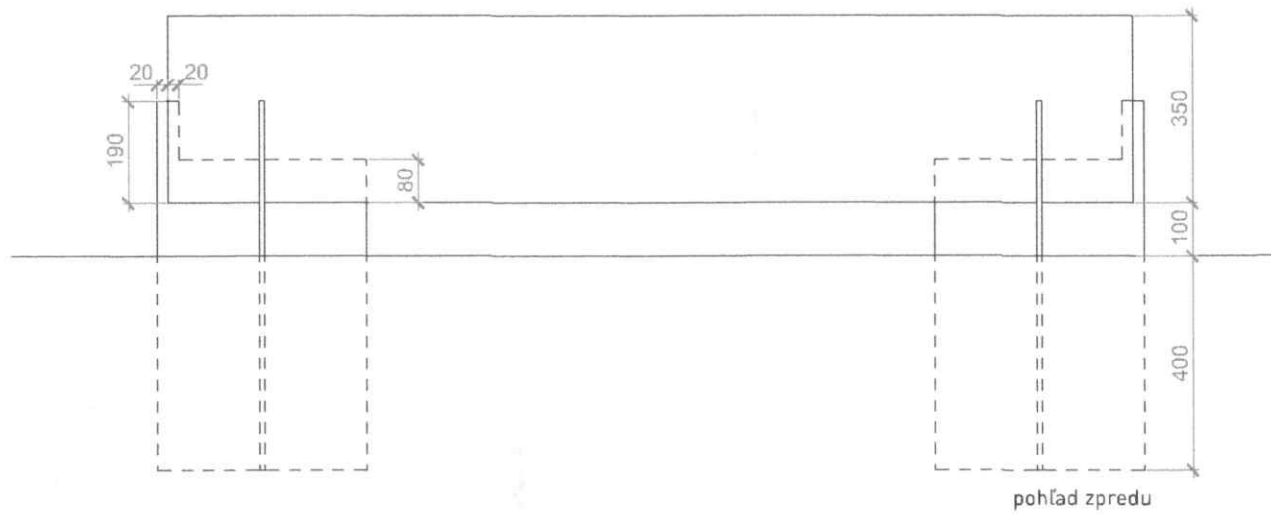
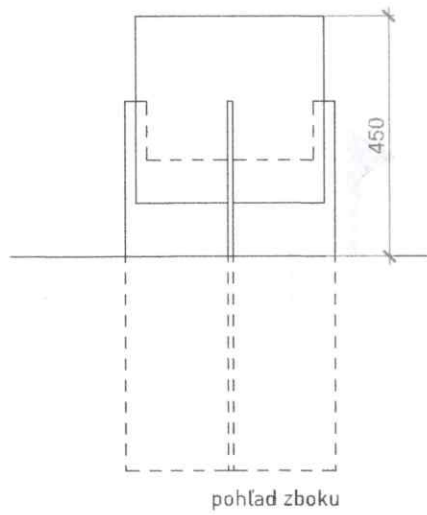
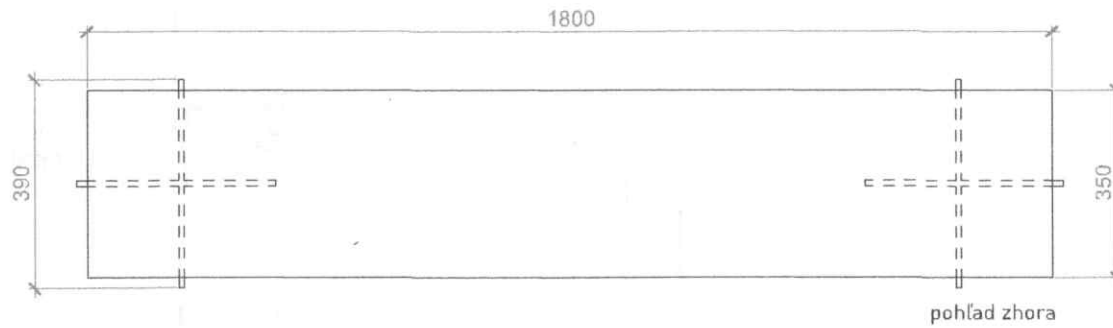

Čo:	Návrh mobiliáru
Kde:	obec Nižná Polianka
Od:	Ing. arch. Maroš Drobňák Ing. arch. Radoslav Hamara

Obsah:	Lavička var. 1	Mierka:	1:10
	Výkresy	Formát:	A3 (420/297)

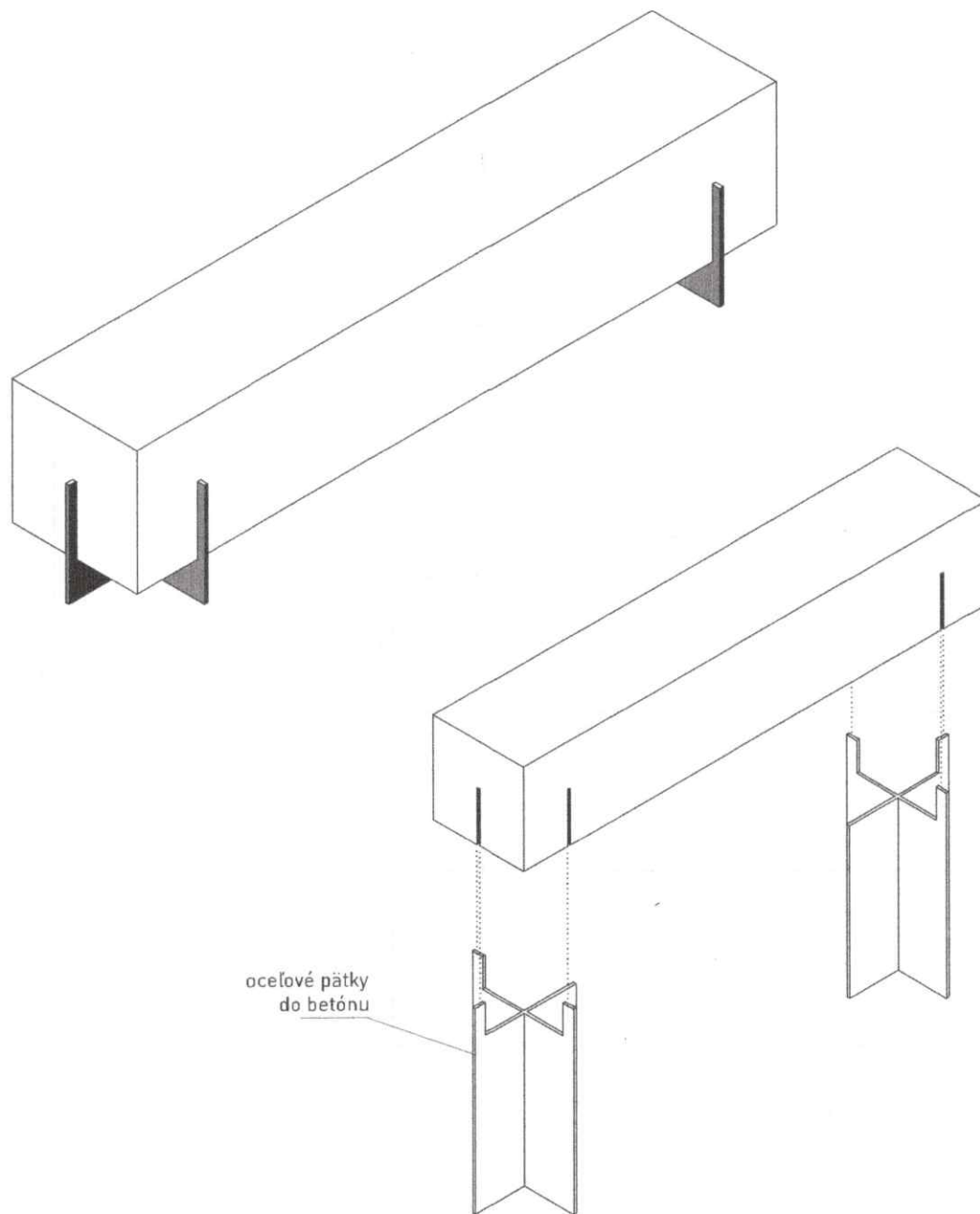

oceľové pätky
do betónu

Čo: Návrh mobiliáru
Kde: obec Nižná Polianka
Od: Ing. arch. Maroš Drobňák
Ing. arch. Radoslav Hamara

Obsah: Lavička var. 1 Mierka: 1:10
Axonometria Formát: A3 [420/297]

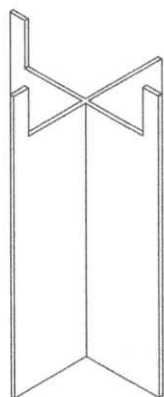

ocelová päťka
hrúbka ocele 10 mm
čierny lak

zafrézované drážky
pre nasunutie pätiiek

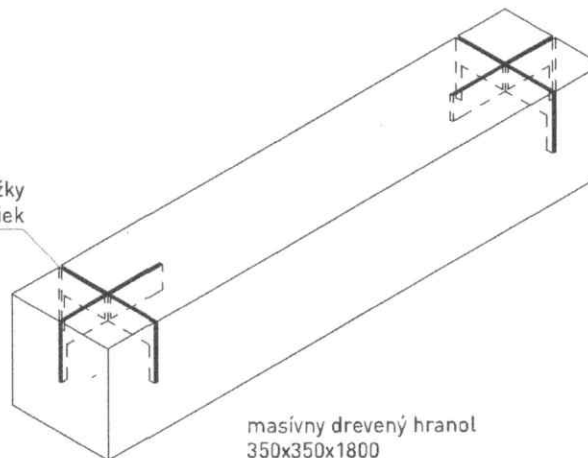

masívny drevený hranol
350x350x1800

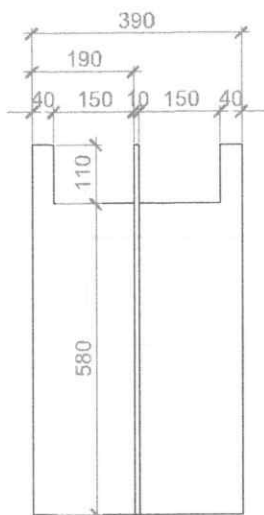

pohľad z boku

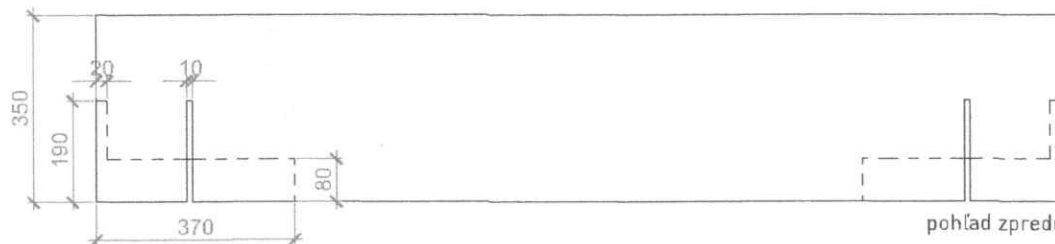

pohľad zpredu

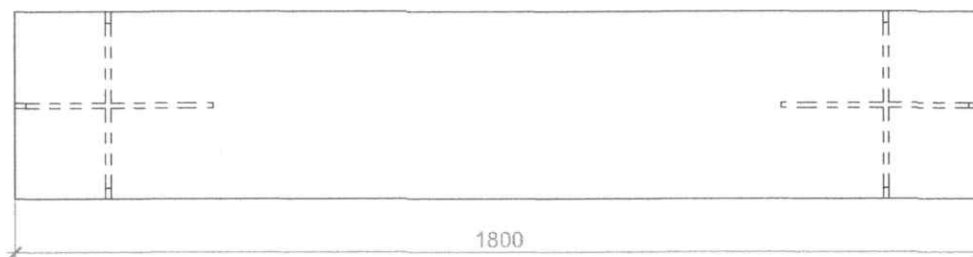

pohľad zhora

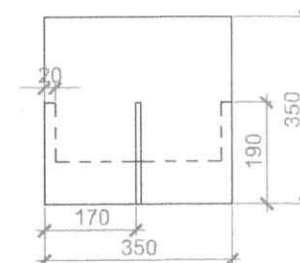

pohľad z boku

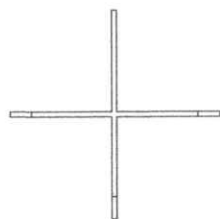

pohľad zhora

Čo: Návrh mobiliáru
Kde: obec Nižná Polianka
Od: Ing. arch. Maroš Drobňák
Ing. arch. Radoslav Hamara

Obsah: Lavička var. 1 Mierka: 1:10
Pätka, Drevo Formát: A3 (420/297)

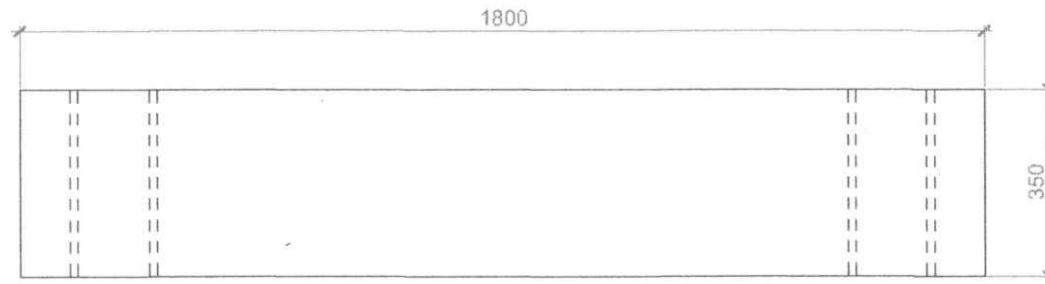

pohľad zhora

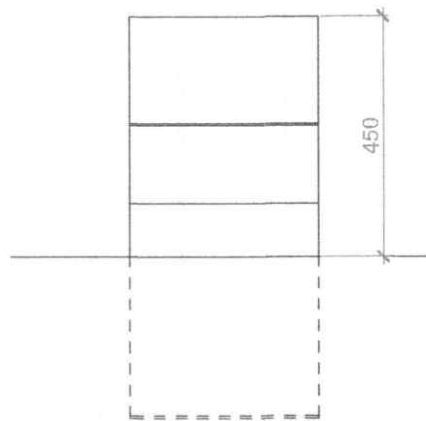

pohľad z boku

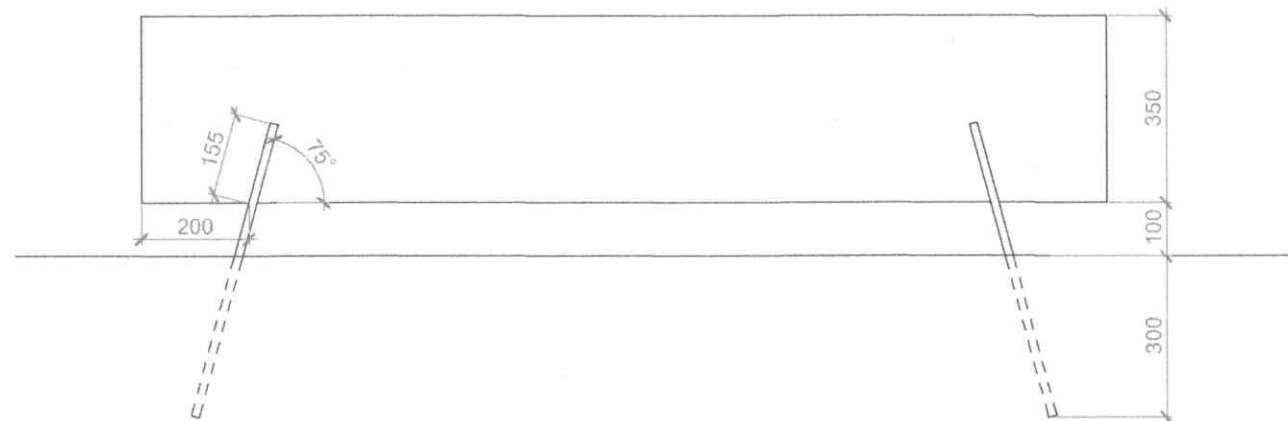

pohľad zpredu

Čo: _____
 Kde: _____
 Od: _____ Ir
 Ing.

Návrh mobiliáru
 obec Nižná Polianka
 Ing. arch. Maroš Drobňák
 arch. Radoslav Hamara

Obsah: Lavička var.: _____
 Výkres

2 Mierka: 1:10
 y Formát: A3 [420/297]

Mapa: Trasa náučného chodníka s rozmiestnením prvkov

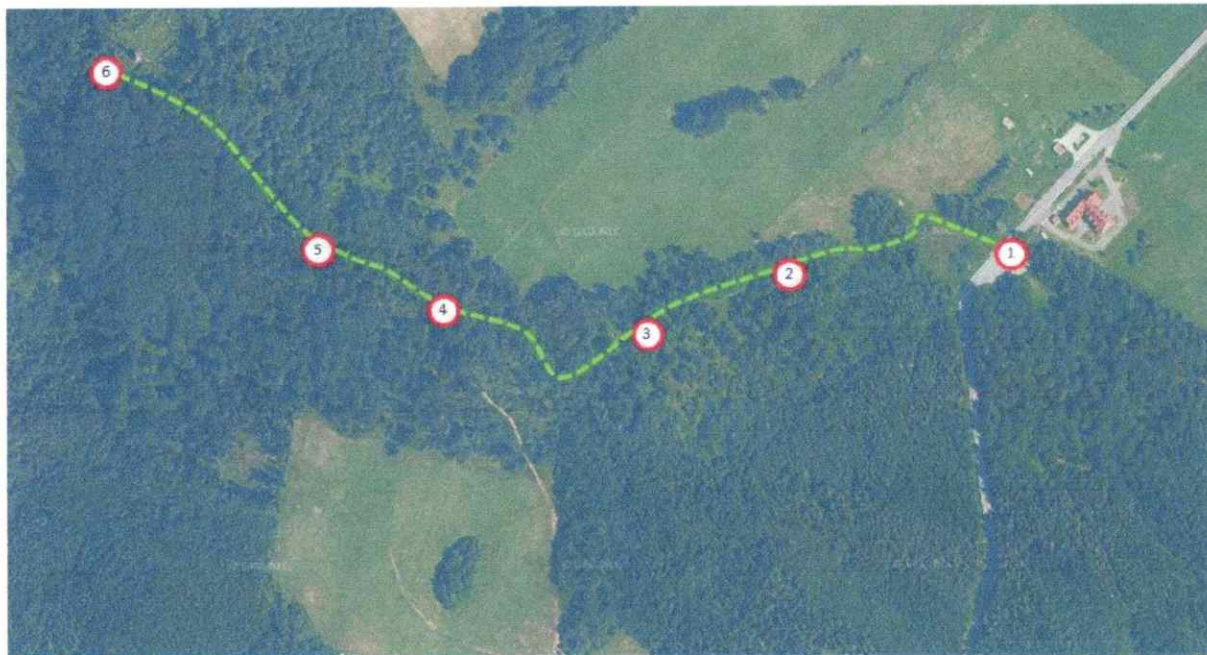

1. Bod 1

- Informačný panel 1 ks
- Lavička 3 ks
- Turistické značenie (smerovník, smerová šípka, šípka označujúca cieľ)

2. Bod 2

- Informačný panel 1 ks

3. Bod 3

- Informačný panel 1 ks

4. Bod 4

- Informačný panel 1 ks
- Lavička 1 ks

5. Bod 5

- Informačný panel 1 ks

6. Bod 6

- Informačný panel 1 ks
- Lavička 2 ks
- Turistické značenie (smerovník, smerová šípka, šípka označujúca cieľ)

